

100mm

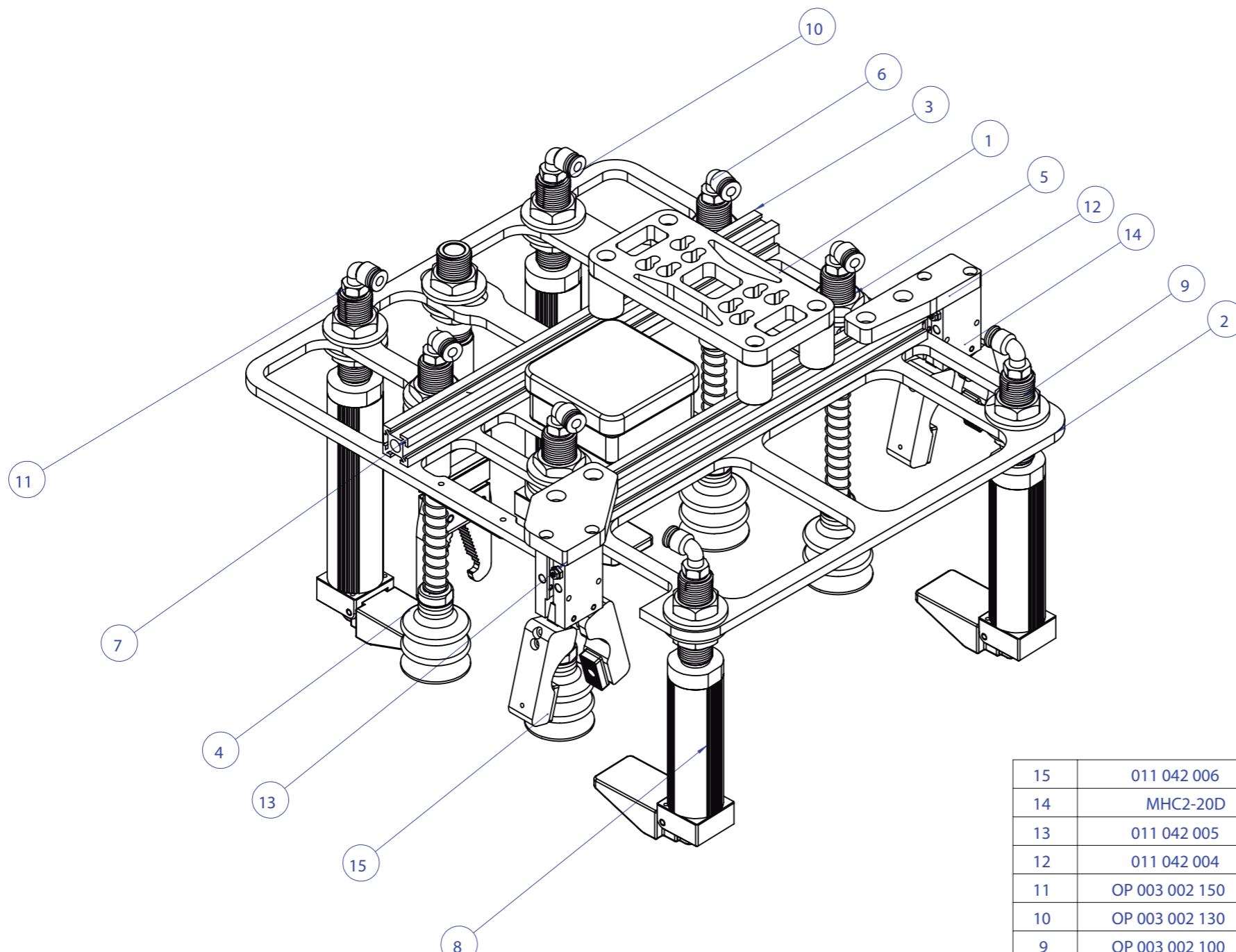

15	011 042 006	4	MORDENTE ESPECIAL 011042
14	MHC2-20D	2	PINÇA SMC MHC2-20D
13	011 042 005	1	SUORTE PARA PINÇA 02
12	011 042 004	1	SUORTE PARA PINÇA 01
11	OP 003 002 150	1	GARRA Ø25 CORPO 150
10	OP 003 002 130	1	GARRA Ø25 CORPO 130
9	OP 003 002 100	1	GARRA Ø25 CORPO 100
8	OP 003 002 090	1	GARRA Ø25 CORPO 90
7	OP 022 100	1	COMPENSADOR M20 X 100 TUBO 180
6	OP 022 080	2	COMPENSADOR M20 X 80 TUBO 160
5	OP 022 070	1	COMPENSADOR M20 X 70 TUBO 150
4	OP 001 007	4	VENTOSA Ø40
3	011 042 003	2	PERFIL 20 X 20 011042
2	011 042 002	1	CHAPA MASCARA 011042
1	011 042 001	1	CHAPA BASE ENGATE
ITEM	CÓDIGO/MATERIAL	QTD.	DESCRIÇÃO

DESCR. REV.:

AUTOR:

DATA REV.:

PROPRIEDADE DA OPÇÃO INDUSTRIAL.  
CÓPIA E REPRODUÇÃO APENAS SOB AUTORIZAÇÃO.

DENOMINAÇÃO:

ISO 2768								
AFASTAM. ADMISSÍVEL (mm)								
CLASSE	0,5 A3	DE 3 A6	DE 6 A30	DE 30 A120	DE 120 A400	DE 400 A1000	DE 1000 A2000	DE 2000 A4000
FINO	±0,05	±0,05	±0,1	±0,15	±0,2	±0,3	±0,5	-
MÉDIO	±0,1	±0,1	±0,2	±0,3	±0,5	±0,8	±1,2	±2
GROSSO	±0,2	±0,3	±0,5	±0,8	±1,2	±2	±3	±4
MUITO GROSSO	-	±0,5	±1	±1,5	±2,5	±4	±6	±8



PROJETO:	THIAGO H	DATA:	05/08/16
DESENHO:	THIAGO H	DATA:	05/08/16
VERIF./APROV.:	ELBERT DIAS	DATA:	05/08/16

Garra De Extração



FORMATO: **A3**      ESCALA: **1:3**

CÓDIGO: **011 042\_REV00**