

100mm

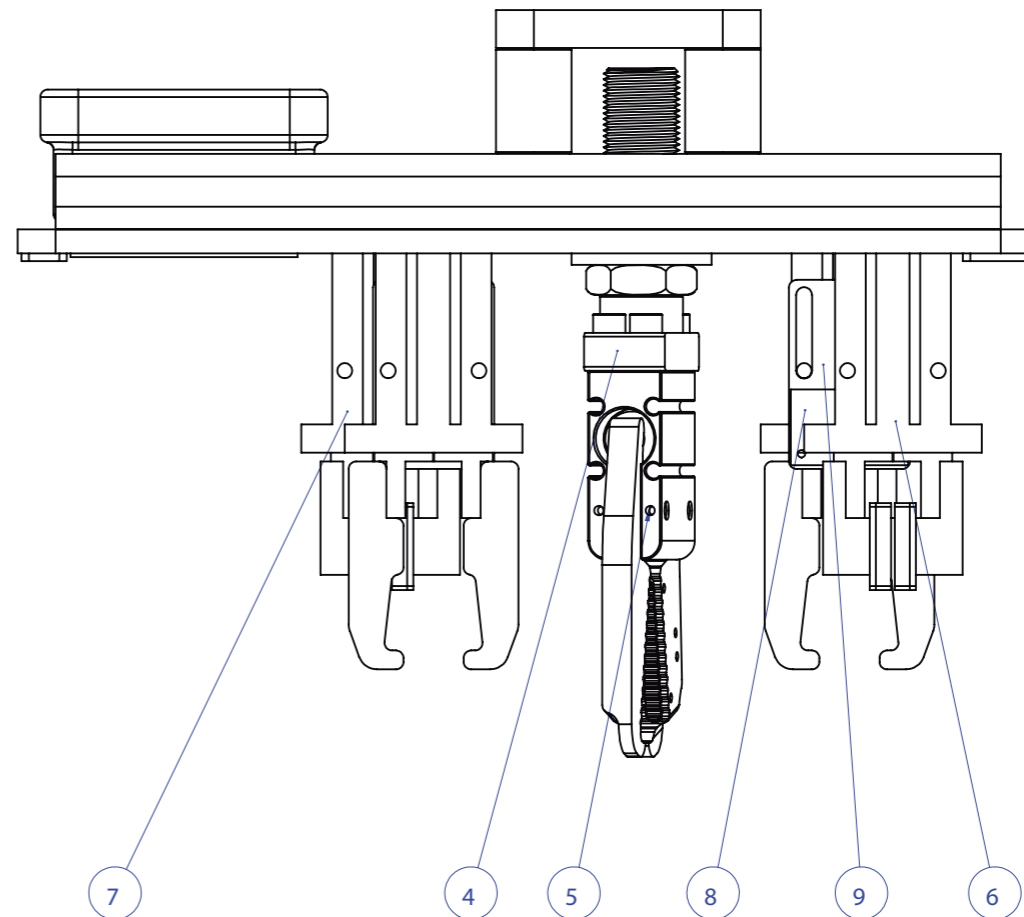

9	011 040 007	2	SUPORE SENSOR DIFUSO 2MM
8	011 040 006	2	SENSOR DIFUSO
7	011 040 005	2	PINÇA MHZL2-16D 011040005
6	011 040 004	2	PINÇA MHZL2-16D 011040004
5	OP 004 004	1	PINÇA COM CONFIRMAÇÃO 004 004
4	OP 041 001 080	1	SUPORE PINÇA 004 CORPO 80
3	011 040 003	2	PERFIL 20 X 20 011040
2	011 040 002	1	CHAPA MASCARA 011040
1	011 040 001	1	CHAPA BASE ENGATE
ITEM	CÓDIGO/MATERIAL	QTD.	DESCRIÇÃO

ISO 2768							
AFASTAM. ADMISSÍVEL (mm)							
CLASSE	0,5 A 3	DE 3 A 6	DE 6 A 30	DE 30 A 120	DE 120 A 400	DE 400 A 1000	DE 1000 A 2000
FINO	±0,05	±0,05	±0,1	±0,15	±0,2	±0,3	±0,5
MÉDIO	±0,1	±0,1	±0,2	±0,3	±0,5	±0,8	±1,2
GROSSO	±0,2	±0,3	±0,5	±0,8	±1,2	±2	±3
MUITO GROSSO	-	±0,5	±1	±1,5	±2,5	±4	±8

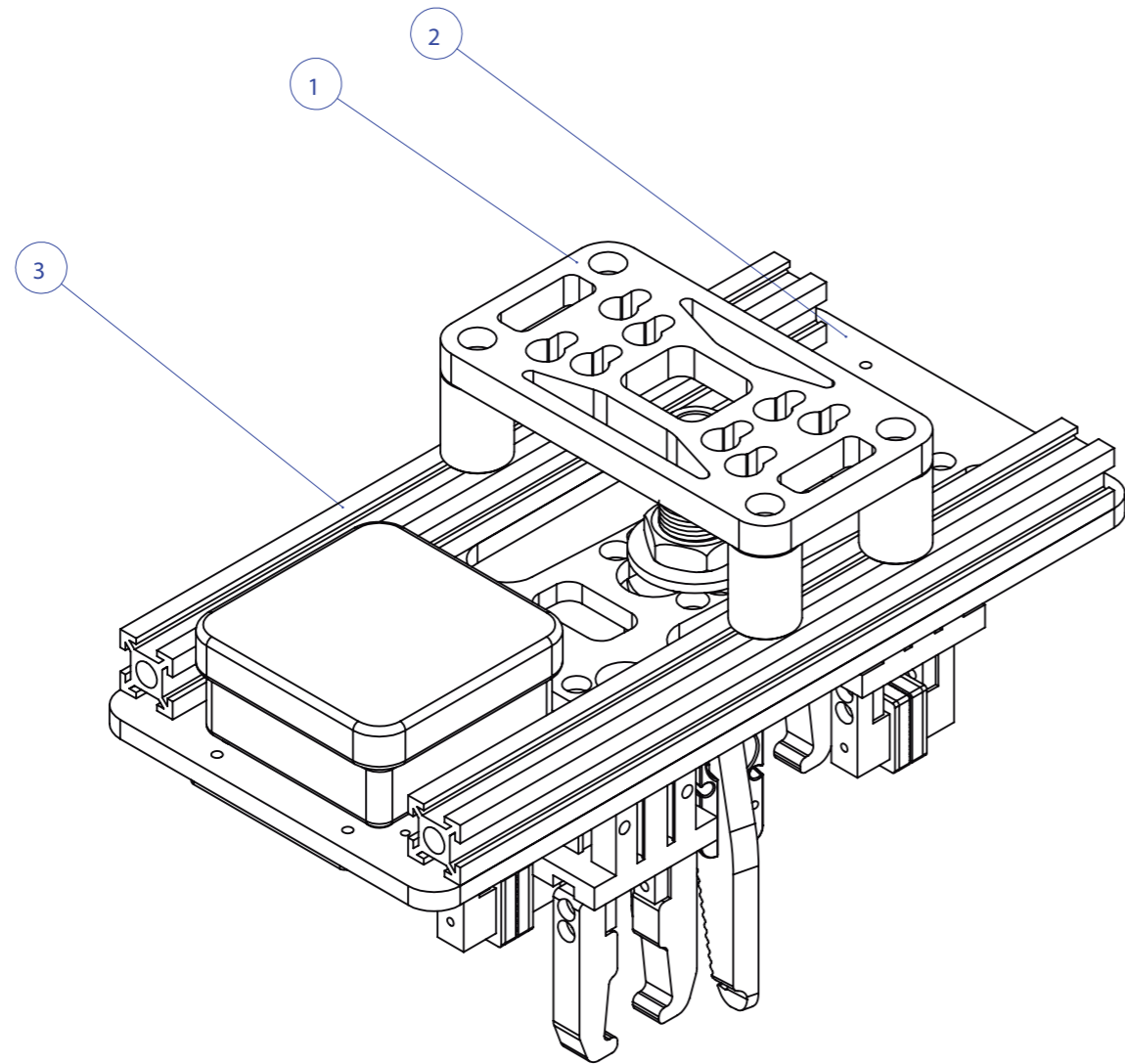

PROJETO:	THIAGO H	DATA:	05/08/16
DESENHO:	THIAGO H	DATA:	05/08/16
VERIF./APROV.:	ELBERT DIAS	DATA:	05/08/16
FORMATO:	A3	ESCALA:	1:2

DENOMINAÇÃO:	Garra De Extração
CÓDIGO:	011 040_REV00

DESCR. REV.:

AUTOR:

DATA REV.: