

100mm

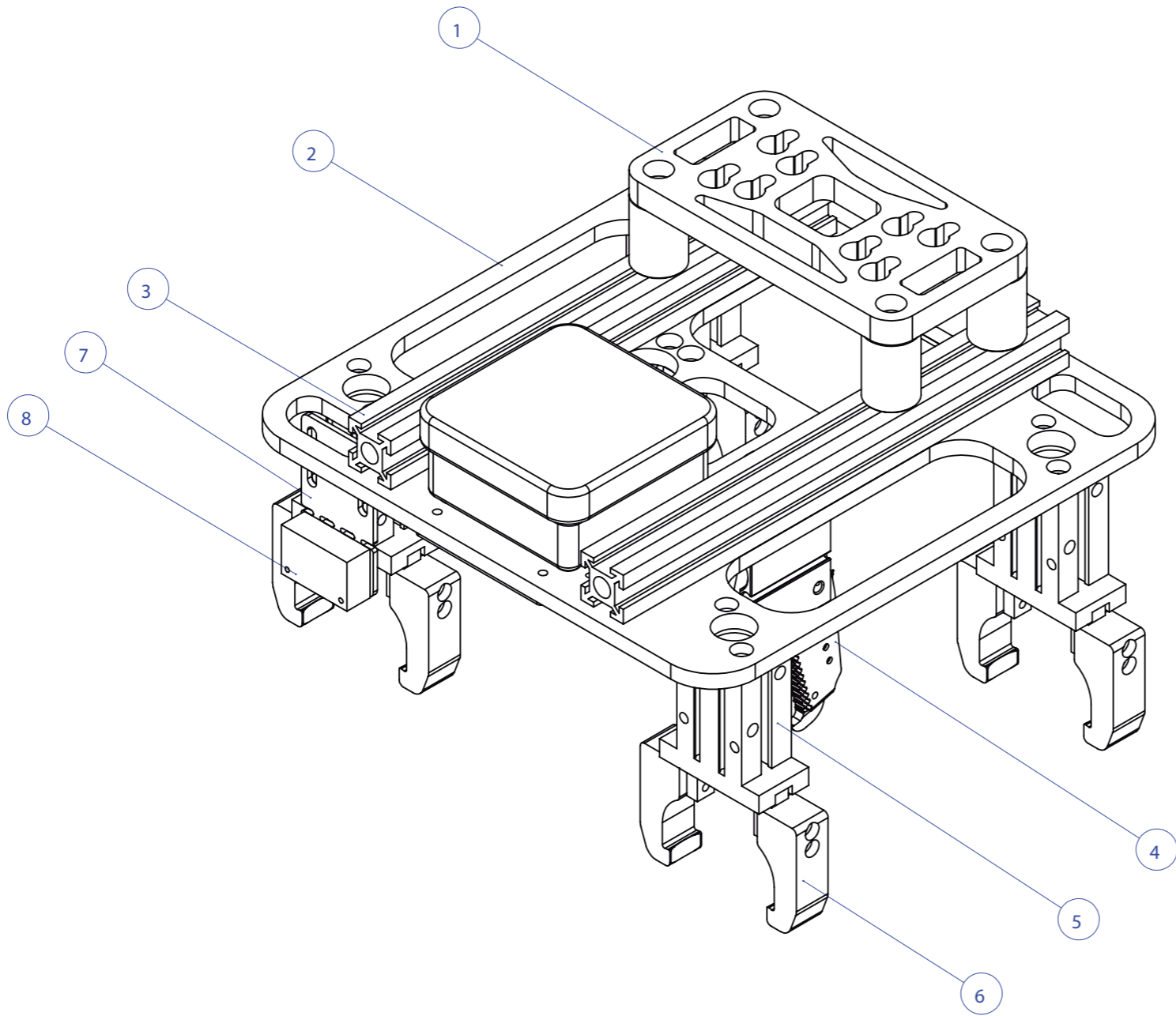

8	011 043 007	4	SENSOR DIFUSO
7	011 043 006	4	SUORTE SENSOR DIFUSO
6	011 043 005	8	MORDENTE 011 045 005
5	011 045 004	4	PINÇA MHZL2-16D 011 045 004
4	OP 004 004	1	PINÇA OP004 COM CONFIRMAÇÃO
3	011 045 003	2	PERFIL 20 X 20 011045
2	011 045 002	1	CHAPA MASCARA 011045
1	011 045 001	1	CHAPA BASE ENGATE
ITEM	CÓDIGO/MATERIAL	QTD.	DESCRIÇÃO

PROPRIEDADE DA OPÇÃO INDUSTRIAL.
CÓPIA E REPRODUÇÃO APENAS SOB AUTORIZAÇÃO.

DENOMINAÇÃO:

Garra De Extração

ISO 2768							
AFASTAM. ADMISSÍVEL (mm)							
CLASSE	0,5 A 3	DE 3 A 6	DE 6 A 30	DE 30 A 120	DE 120 A 400	DE 400 A 1000	DE 1000 A 2000
FINO	±0,05	±0,05	±0,1	±0,15	±0,2	±0,3	±0,5
MÉDIO	±0,1	±0,1	±0,2	±0,3	±0,5	±0,8	±1,2
GROSSO	±0,2	±0,3	±0,5	±0,8	±1,2	±2	±3
MUITO GROSSO	-	±0,5	±1	±1,5	±2,5	±4	±8



PROJETO:	THIAGO H	DATA:	05/08/16
DESENHO:	THIAGO H	DATA:	05/08/16
VERIF./APROV.:	ELBERT DIAS	DATA:	05/08/16

FORMATO:	A3	ESCALA:	1:2
----------	-----------	---------	------------

CÓDIGO: **011 045_REV00**

DESCR. REV.:

AUTOR:

DATA REV.: