

100mm

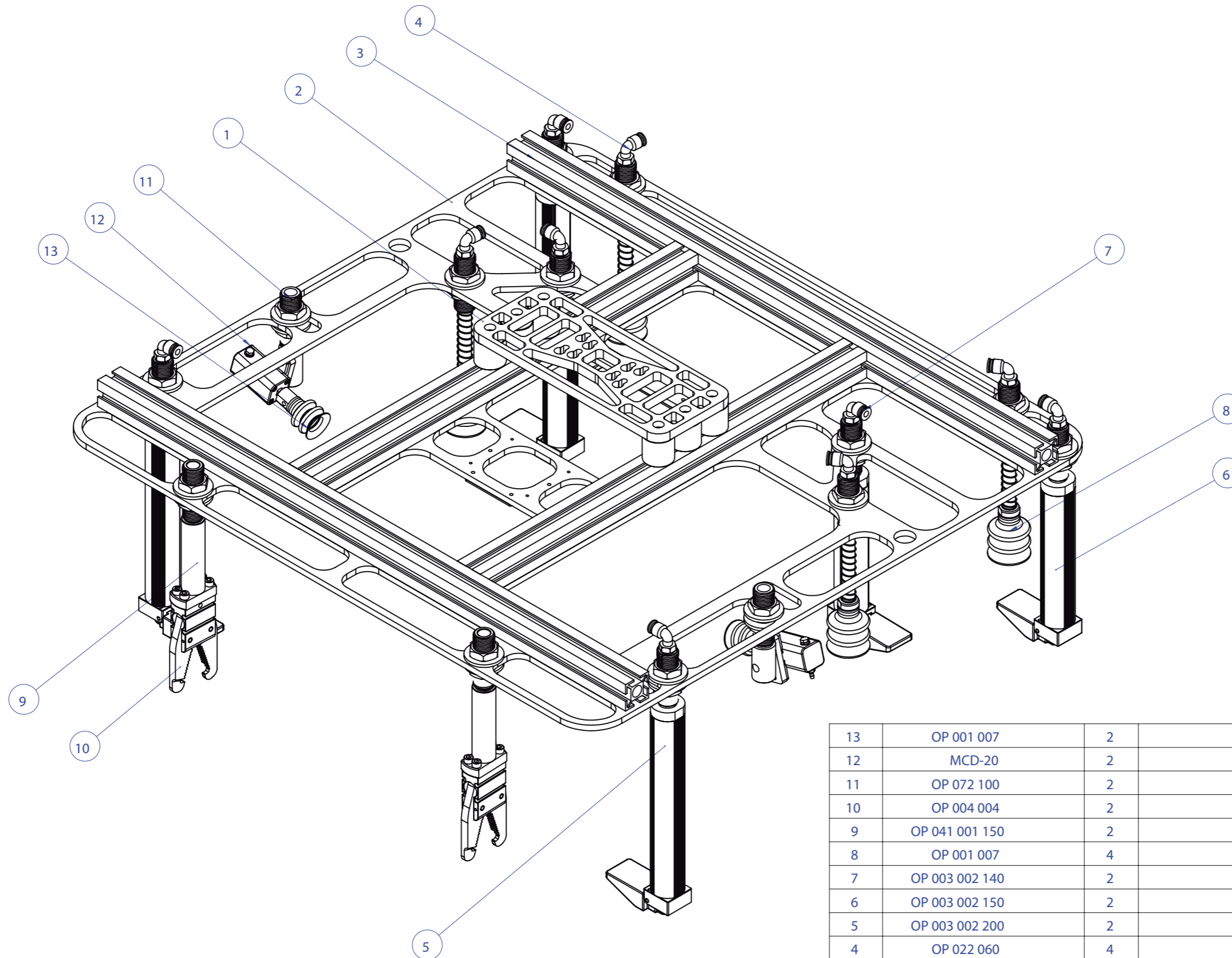

13	OP 001 007	2	VENTOSA Ø40
12	MCD-20	2	CILINDRO MCD-20
11	OP 072 100	2	SUPORTE MCD CORPO 100
10	OP 004 004	2	PINÇA OP004 COM CONFIRMAÇÃO
9	OP 041 001 150	2	SUPORTE PINÇA OP004 CORPO 150
8	OP 001 007	4	VENTOSA Ø40
7	OP 003 002 140	2	GARRA Ø25 CORPO 140
6	OP 003 002 150	2	GARRA Ø25 CORPO 150
5	OP 003 002 200	2	GARRA Ø25 CORPO 200
4	OP 022 060	4	COMPENSADOR M20 CORPO 60
3	011 074 003	4	PERFIL 30 X 30 011074
2	011 074 002	1	CHAPA MASCARA 011074
1	011 074 001	1	CHAPA BASE ENGATE (PADRÃO CMP)
ITEM	CÓDIGO/MATERIAL	QTD.	DESCRIÇÃO

ISO 2768								
AFASTAM. ADMISSÍVEL (mm)								
CLASSE	0,5 A 3	DE 3 A 6	DE 6 A 30	DE 30 A 120	DE 120 A 400	DE 400 A 1000	DE 1000 A 2000	DE 2000 A 4000
FINO	±0,05	±0,05	±0,1	±0,15	±0,2	±0,3	±0,5	-
MÉDIO	±0,1	±0,1	±0,2	±0,3	±0,5	±0,8	±1,2	±2
GROSSO	±0,2	±0,3	±0,5	±0,8	±1,2	±2	±3	±4
MUITO GROSSO	-	±0,5	±1	±1,5	±2,5	±4	±6	±8



PROPRIEDADE DA OPÇÃO INDUSTRIAL. CÓPIA E REPRODUÇÃO APENAS SOB AUTORIZAÇÃO.		DENOMINAÇÃO:	
PROJETO:	THIAGO H	DATA:	05/08/16
DESENHO:	THIAGO H	DATA:	05/08/16
VERIF./APROV.:	ELBERT DIAS	DATA:	05/08/16
FORMATO:	A3	ESCALA:	1:4

CÓDIGO:	
011 074_REV00	

DESCR. REV.:

AUTOR:

DATA REV.: