

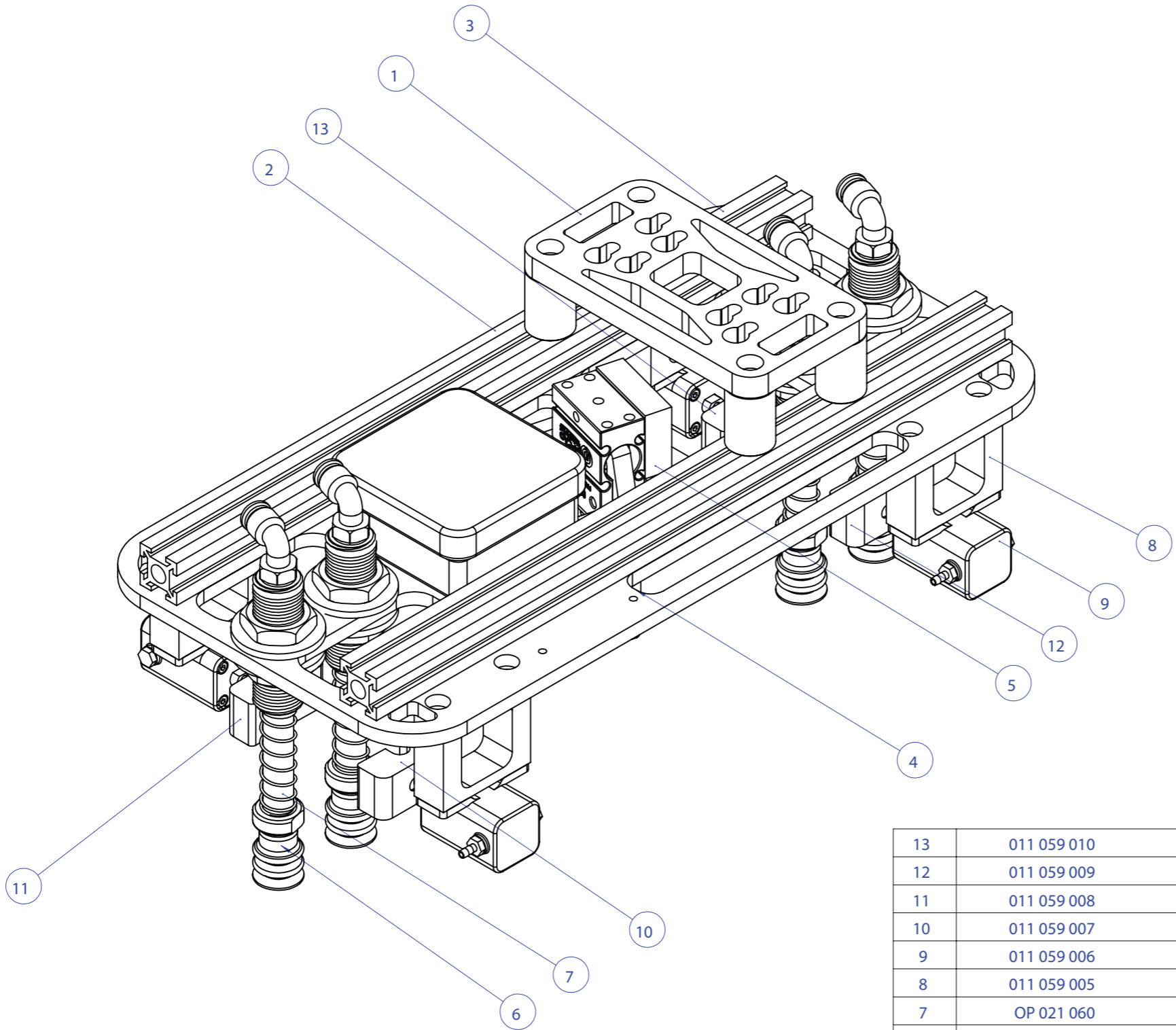

100mm



13	011 059 010	1	MORDENTE ESPECIAL 011059
12	011 059 009	1	MORDENTE ESPECIAL 011059
11	011 059 008	1	MORDENTE ESPECIAL 011059
10	011 059 007	1	MORDENTE ESPECIAL 011059
9	011 059 006	4	MINI CILINDRO MCD
8	011 059 005	4	SUPORE PARA MCD
7	OP 021 060	4	COMPENSADOR M20 CORPO 60
6	OP 001 005	4	VENTOSA Ø20MM
5	011 059 004	1	SUPORE PINÇA 004 011059
4	OP 004 004	1	PINÇA OP004 COM CONFIRMAÇÃO
3	011 059 003	2	PERFIL 20 X 20 011059
2	011 059 002	1	CHAPA MASCARA 011059
1	011 059 001	1	CHAPA BASE ENGATE
ITEM	CÓDIGO/MATERIAL	QTD.	DESCRIÇÃO

ISO 2768								
AFASTAM. ADMISSÍVEL (mm)								
CLASSE	0,5 A 3	DE 3 A 6	DE 6 A 30	DE 30 A 120	DE 120 A 400	DE 400 A 1000	DE 1000 A 2000	DE 2000 A 4000
FINO	±0,05	±0,05	±0,1	±0,15	±0,2	±0,3	±0,5	-
MÉDIO	±0,1	±0,1	±0,2	±0,3	±0,5	±0,8	±1,2	±2
GROSSO	±0,2	±0,3	±0,5	±0,8	±1,2	±2	±3	±4
MUITO GROSSO	-	±0,5	±1	±1,5	±2,5	±4	±6	±8

PROPRIEDADE DA OPÇÃO INDUSTRIAL.  
CÓPIA E REPRODUÇÃO APENAS SOB AUTORIZAÇÃO.



PROJETO:	<b>THIAGO H</b>	DATA:	<b>05/08/16</b>
DESENHO:	<b>THIAGO H</b>	DATA:	<b>05/08/16</b>
VERIF./APROV.:	<b>ELBERT DIAS</b>	DATA:	<b>05/08/16</b>
FORMATO:	<b>A3</b>	ESCALA:	<b>1:2</b>

DENOMINAÇÃO:

**Garra De Extração**

CÓDIGO:

**011 059\_REV00**

DESCR. REV.:

AUTOR:

DATA REV.: