

100mm

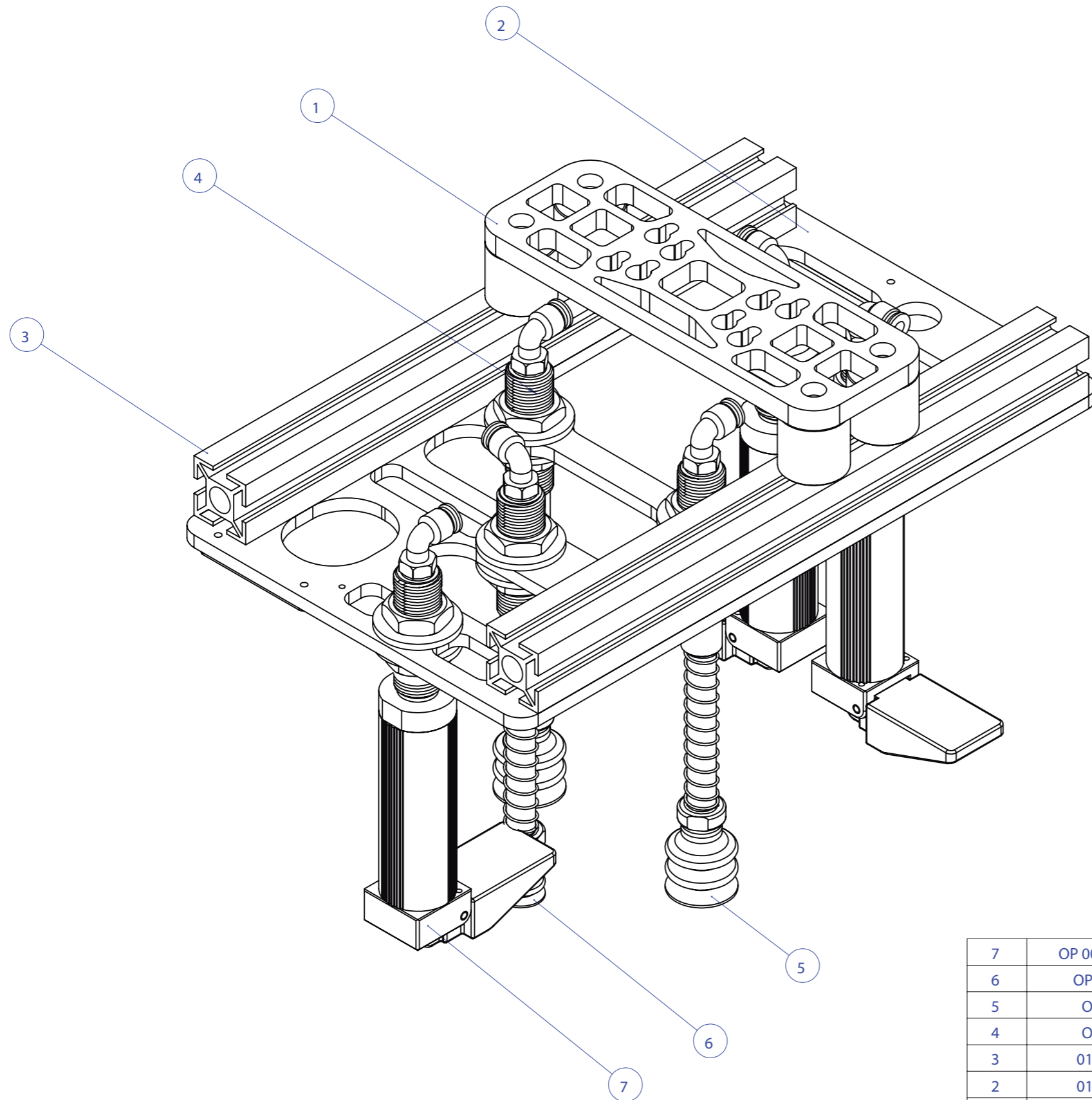

7	OP 003 002 090	3	GARRA Ø25MM x 90
6	OP 001 005	1	VENTOSA Ø20
5	OP 001 006	2	VENTOSA Ø30
4	OP 022 090	3	COMPENSADOR M20 CORPO 90
3	011 065 003	2	PERFIL 30 X 30 011065
2	011 065 002	1	CHAPA MASCARA 011065
1	011 065 001	1	CHAPA BASE ENGATE
ITEM	CÓDIGO/MATERIAL	QTD.	DESCRIÇÃO

ISO 2768								
AFASTAM. ADMISSÍVEL (mm)								
CLASSE	0,5 A 3	DE 3 A 6	DE 6 A 30	DE 30 A 120	DE 120 A 400	DE 400 A 1000	DE 1000 A 2000	DE 2000 A 4000
FINO	±0,05	±0,05	±0,1	±0,15	±0,2	±0,3	±0,5	-
MÉDIO	±0,1	±0,1	±0,2	±0,3	±0,5	±0,8	±1,2	±2
GROSSO	±0,2	±0,3	±0,5	±0,8	±1,2	±2	±3	±4
MUITO GROSSO	-	±0,5	±1	±1,5	±2,5	±4	±6	±8



PROPRIEDADE DA OPÇÃO INDUSTRIAL. CÓPIA E REPRODUÇÃO APENAS SOB AUTORIZAÇÃO.		DENOMINAÇÃO:	
PROJETO:	THIAGO H	DATA:	05/08/16
DESENHO:	THIAGO H	DATA:	05/08/16
VERIF./APROV.:	ELBERT DIAS	DATA:	05/08/16
FORMATO:	A3	ESCALA:	1:2

CÓDIGO:		011 065_REV00
---------	--	---------------

DESCR. REV.:

AUTOR:

DATA REV.: